

Техническая информация FAR50

Приварной штуцер с заглушкой из PTFE и ответным фланцем с вентиляционным элементом



Стандартный переходник для сварки, простое техническое обслуживание

Применение

- Технологический переходник для микроволнового барьера FQR и FDR и индикатора потока FTR20
- Надежное разделение измерительного прибора от технологической среды

Свойства

- Рабочая температура до +200 °C (+392 °F)
- Рабочее давление до 80–110 кПа (0,8–1,1 бар), абс.
- Длина переходника (штуцера) до 300 мм (11,81 дюйма)
- Материалы
 - Штуцер и ответный фланец: сталь или нержавеющая сталь
 - Заглушка: PTFE

Ваши выгоды

- Удобное техническое обслуживание благодаря быстрой разборке ответного фланца и простой очистке или замене заглушки
- Устройства микроволнового барьера FQR и FDR или индикатора потока FTR20 можно легко заменить без остановки технологического процесса
- Материал заглушки идеально пригоден для микроволн
- Ответный фланец с вентиляционным элементом предотвращает конденсацию
- Отсутствует износ смонтированных приборов
- Специальное исполнение (в отношении размеров и материалов) изготавливается по запросу

Рабочие характеристики

Рабочие условия

Рабочая температура

-40 ... +200 °C (-40 ... +392 °F)

Рабочее давление

80–110 кПа (0,8–1,1 бар), абс.

ПРИМЕЧАНИЕ

- Допустимая постоянная рабочая температура для материала PTFE составляет -200 ... +240 °C (-328 ... +464 °F), при рабочей температуре ниже и выше указанного уровня материал деформируется.
- Максимально допустимая рабочая температура гарантируется для работы без значительного напряжения (без давления).
- Максимально допустимую температуру для прибора необходимо соблюдать в любом случае!

Материалы изготовления

- Штуцер: нержавеющая сталь 1.4571 (316Ti) или сталь 1.0345 (P235GH)
- Ответный фланец: нержавеющая сталь 1.4571 (316Ti) или сталь 1.0460 (P250GH)
- Заглушка: PTFE
- Монтажные элементы: оцинкованная сталь

Присоединение прибора

Пригодно для устройств микроволнового барьера FQR и FDR и индикатора потока FTR20.

Доступны следующие варианты резьбы.

- R 1½ согласно стандарту EN 10226
- 1½ NPT согласно стандарту ANSI/ASME
- G 1½ согласно стандарту ISO 228-1

Механическая конструкция

Конструкция, размеры

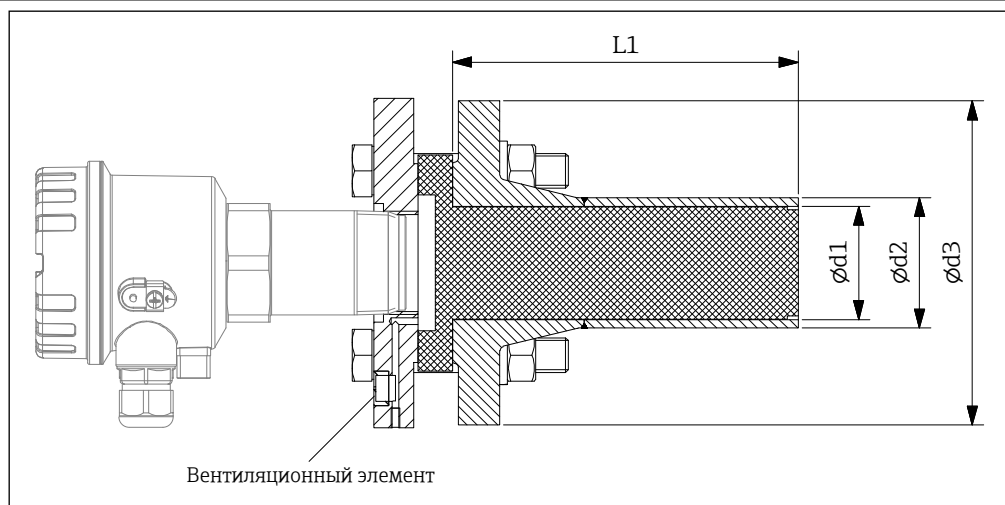

Доступный приварной штуцер	d1	d2	d3	L1
DN50 PN16	54,5 (2,15)	60,3 (2,38)	165,0 (6,50)	100 (3,94) 150 (5,91) 200 (7,87) 250 (9,84) 300 (11,81)
DN65 PN16	70,3 (2,77)	76,1 (3,00)	185,0 (7,28)	
DN80 PN16	82,5 (3,25)	88,9 (3,50)	200,0 (7,87)	
DN100 PN16	107,1 (4,22)	114,3 (4,50)	220,0 (8,66)	
2 дюйма, 150 фунтов, B16.5	52,6 (2,07)	60,3 (2,38)	152,4 (6,00)	
3 дюйма, 150 фунтов, B16.5	78,0 (3,07)	88,9 (3,50)	190,5 (7,50)	
4 дюйма, 150 фунтов, B16.5	102,4 (4,03)	114,3 (4,50)	228,6 (9,00)	

Все размеры даны в миллиметрах (дюймах).

Масса

Масса зависит от диаметра и длины, например:

- FAR50-GQ2CF22A
Приварной штуцер DN50 PN16, тип В, фланец EN 1092-1, L1 = 150 мм (5,91 дюйма).
Присоединение прибора – R 1½ согласно стандарту EN 10226
Масса 6,2 кг (13,7 фунта)
- FAR50-AG2CI22B
Приварной штуцер NPS 4 дюйма, кл. 150 RF, фланец ASME B16.5, L1 = 300 мм (11,81 дюйма). Присоединение прибора 1½ NPT согласно стандарту ANSI/ASME
Масса 27,6 кг (60,4 фунта)

Условия монтажа

Ориентация

- Приварной штуцер можно монтировать в любом положении.
- Необходимо оставить достаточное свободное пространство для монтажа и демонтажа заглушек и приборов.

Руководство по монтажу

- При использовании микроволнового барьера FQR и FDR необходимо проследить за тем, чтобы приварные штуцеры для излучателя и приемника были расположены строго напротив друг друга (см. также соответствующий документ «Техническая информация»).
- Обратите внимание на химическую стойкость заглушки из материала PTFE к условиям технологического процесса.

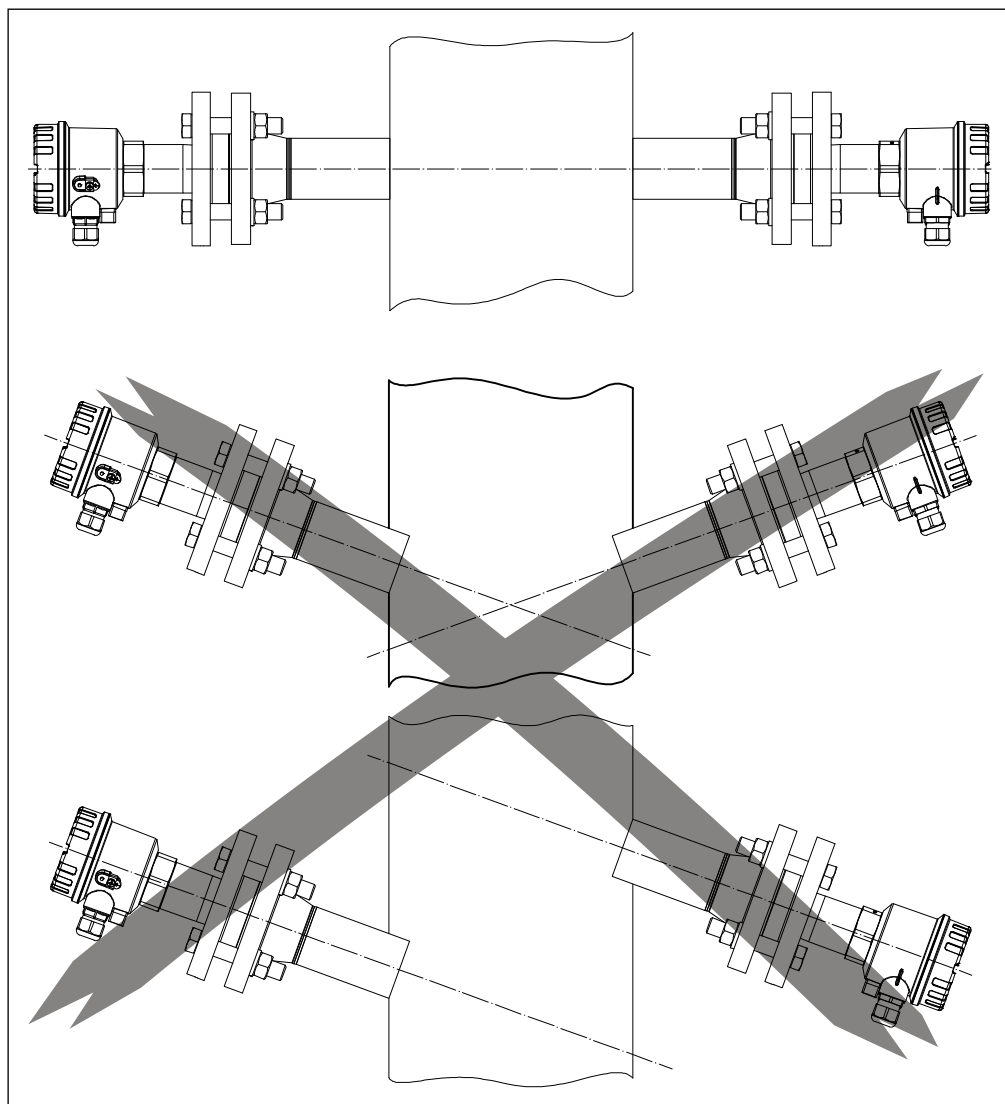

Монтаж

Монтаж приварного штуцера выполняется в четыре этапа.

1. Приварите штуцер к стенке технологического оборудования

ПРИМЕЧАНИЕ

Обратите внимание на общие сведения о монтаже и размещении технологических переходников, приведенные в техническом описании присоединяемого прибора.

2. Осторожно вставьте заглушку из материала PTFE
3. Смонтируйте ответный фланец
4. Смонтируйте и выровняйте устройства микроволнового барьера FQR и FDR или индикатора потока FTR20.

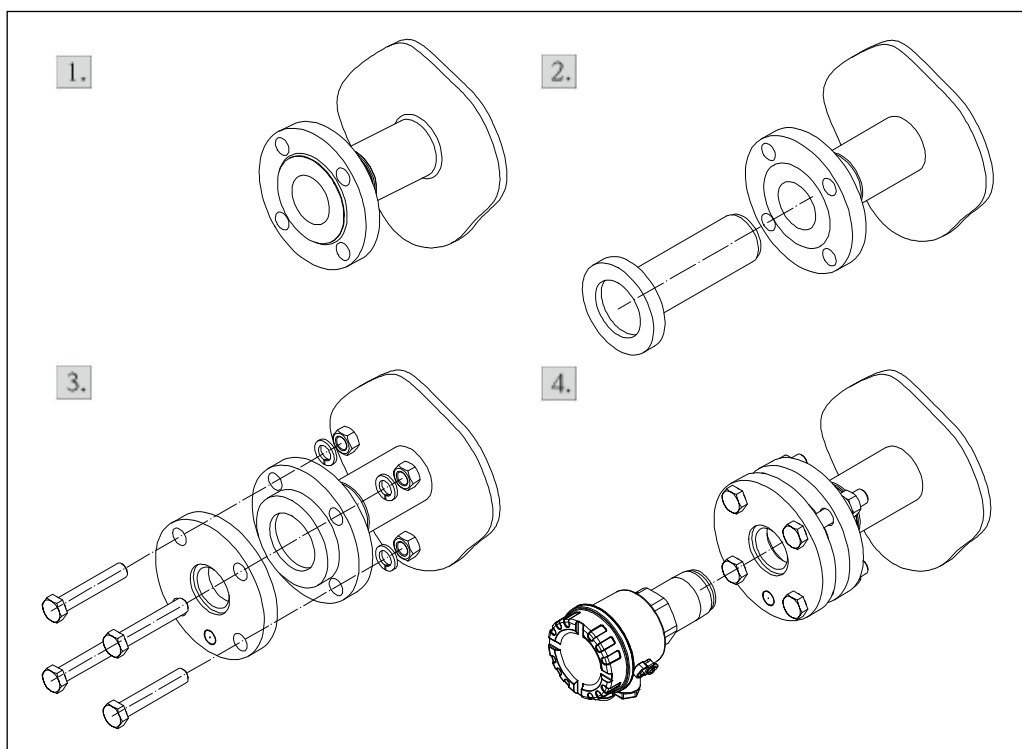

Информация о заказе

Структура заказа изделия

Подробная информация о заказе указана ниже.

- Конфигуратор выбранного продукта на веб-сайте Endress+Hauser: www.endress.com
→ выберите страну → «Продукты» → выберите измерительную технологию, ПО или компоненты → выберите изделие (раскрывающиеся списки: метод измерения, семейство изделий и т. п.) → Поддержка прибора (правая колонка):
нажмите кнопку Configure под выбранным изделием → откроется конфигуратор выбранного продукта.
- Региональное торговое представительство Endress+Hauser: www.addresses.endress.com

010	Фланцевый штуцер
AD2	NPS 2 дюйма, кл.150 RF, Фланец ASME B16.5
AF2	NPS 3 дюйма, кл.150 RF, Фланец ASME B16.5
AG2	NPS 4 дюйма, кл.150 RF, Фланец ASME B16.5
GQ2	DN50 PN16, форма B1, фланец EN1092-1
GR2	DN65 PN16, форма B1, фланец EN1092-1
GS2	DN80 PN16, форма B1, фланец EN1092-1
GT2	DN100 PN16, форма B1, фланец EN1092-1
020	Длина штуцера L1
CA	100 мм (3,94 дюйма)
CF	150 мм (5,91 дюйма)
CG	200 мм (7,87 дюйма)
CH	250 мм (9,84 дюйма)
CI	300 мм (11,81 дюйма)
030	Материал заглушки
2	PTFE
040	Материал фланцевого штуцера
1	Сталь 1.0345 (P235GH)/1.0460 (P250GH)
2	Нержавеющая сталь 1.4571 (316Ti)
050	Присоединение прибора
A	Резьба R 1½, EN 10226
B	Резьба 1½ NPT, ANSI/ASME
C	Резьба G 1½, ISO 228-1



Специальное исполнение (в отношении размеров и материалов) изготавливается по запросу.

www.addresses.endress.com
